



ΕΛΛΗΝΙΚΗ ΔΗΜΟΚΡΑΤΙΑ  
ΝΟΜΟΣ ΑΤΤΙΚΗΣ  
ΔΗΜΟΣ ΑΓΙΩΝ ΑΝΑΡΓΥΡΩΝ-ΚΑΜΑΤΕΡΟΥ  
ΔΗΜΟΤΙΚΟ ΣΥΜΒΟΥΛΙΟ

ΑΡΙΘ. ΑΠΟΦ: 120 / 2026

**Απόσπασμα από το πρακτικό της 12<sup>ης</sup> (Τακτικής) συνεδρίασης του Δημοτικού Συμβουλίου, έτους 2026**

**ΘΕΜΑ: Καθορισμός ή μη νέων χώρων για την τοποθέτηση ειδικά διαμορφωμένων πλαισίων για την προβολή υπαίθριας διαφήμισης, εντός των διοικητικών ορίων του Δήμου Αγίων Αναργύρων – Καματερού.**

Στους Αγίους Αναργύρους, σήμερα στις **11 Ιουνίου 2026**, ημέρα **Πέμπτη** και ώρα **19:00**, συνήλθε στο Δημοτικό Κατάστημα (Δ/ση: Ναπολέοντος Ζέρβα & Ναυαρίνου), το Δημοτικό Συμβούλιο του Δήμου ΑΓΙΩΝ ΑΝΑΡΓΥΡΩΝ-ΚΑΜΑΤΕΡΟΥ, σε **δια ζώσης** (Τακτική) Συνεδρίαση, κατόπιν της με αριθμό πρωτ. **12746 / 5-6-2026** πρόσκλησης του Προέδρου του Δημοτικού Συμβουλίου κ. Δρόσου Κωνσταντίνου, για συζήτηση και λήψη απόφασης στα παρακάτω θέματα της ημερήσιας διάταξης, όπως ορίζεται με τις διατάξεις των άρθρων 65, 67 και 69 του Ν. 3852/2010 (ΦΕΚ87/Α'), με τα αναφερόμενα στην με αριθμ. 2804/20.01.2025 (ΦΕΚ 109/Β'/21.01.2025) εγκύκλιο του ΥΠ.ΕΣ., το άρθρο 11 του Ν. 5043/2023 (Τροποποίηση παρ. 1 άρθρου 67 και παρ. 1 άρθρου 167 Ν.3852/2010) και του άρθρου 6 του Ν.5056/2023 (ΦΕΚ 163/Α'/06.10.2023) τροποποίηση του άρθρου 67 του Ν.3852/2010 (ΦΕΚ87/Α)

Παρόντος του Δημάρχου κ. Γεωργίου-Σταύρου Τσίρμπα, και παρόντος του υπαλλήλου του Δήμου κ. Πετούση Ανδρέα, διαπιστώθηκε από τον πρόεδρο του Δ.Σ. η νόμιμη απαρτία, δεδομένου ότι σε σύνολο τριάντα πέντε (35) μελών, παραβρέθηκαν είκοσι εννέα (29) μέλη και απόντα έξι (6) ονομαστικά οι :

<b>1 ΔΡΟΣΟΣ ΚΩΝΣΤΑΝΤΙΝΟΣ (Πρόεδρος Δ.Σ.)</b>	<b>ΑΠΟΝΤΕΣ</b>
<b>2 ΝΤΑΟΥΤΗΣ ΓΕΩΡΓΙΟΣ</b>	1. ΒΑΒΛΑΔΕΛΗΣ ΔΗΜΗΤΡΙΟΣ
<b>3 ΚΟΤΣΙΝΗΣ ΣΠΥΡΟΣ</b>	2. ΔΑΝΑΚΟΣ ΣΤΕΦΑΝΟΣ
<b>4 ΚΑΠΝΙΑ-ΜΠΟΥΝΑ ΑΝΝΑ</b>	3. ΝΙΚΗΤΟΠΟΥΛΟΣ ΣΤΑΥΡΟΣ
<b>5 ΖΑΛΑΚΟΥΔΗΣ ΔΗΜΗΤΡΙΟΣ</b>	4. ΡΕΠΠΑΣ ΙΩΑΝΝΗΣ
<b>6 ΚΟΥΡΑΣΗΣ ΔΑΜΙΑΝΟΣ</b>	5. ΒΙΔΑΛΗ ΕΛΕΝΗ
<b>7 ΠΑΠΑΚΩΣΤΑΣ ΕΥΘΥΜΙΟΣ</b>	6. ΠΑΠΑΓΕΩΡΓΙΟΥ ΠΕΡΙΚΛΗΣ
<b>8 ΚΑΪΣΗ ΑΓΓΕΛΙΚΗ</b>	
<b>9 ΑΠΟΣΤΟΛΟΥ ΗΛΙΑΣ</b>	
<b>10 ΣΤΑΦΥΛΑΣ ΠΑΝΑΓΙΩΤΗΣ</b>	
<b>11 ΜΑΝΤΑΦΟΥΝΗ ΑΙΚΑΤΕΡΙΝΗ</b>	ΠΑΡΟΥΣΙΑ ΤΟΥ ΔΗΜΑΡΧΟΥ κ. Γεωργίου – Σταύρου Τσίρμπα
<b>12 ΣΚΑΡΛΑΤΟΥ ΑΝΑΣΤΑΣΙΑ</b>	
<b>13 ΣΙΣΚΑΣ ΙΩΑΝΝΗΣ</b>	
<b>14 ΤΣΕΛΕΚΑΣ ΜΙΧΑΗΛ</b>	

15 ΜΑΝΙΑΤΗΣ ΓΕΩΡΓΙΟΣ	
16 ΜΑΥΡΟΜΑΤΗΣ ΓΕΩΡΓΙΟΣ-ΕΜΜΑΝΟΥΗΛ	
17 ΤΑΜΠΑΚΙΔΗ-ΜΑΤΙΝΟΠΟΥΛΟΥ ΜΑΡΙΝΑ	
18 ΣΤΙΓΚΑ ΜΑΡΙΑ	
19 ΠΑΠΑΔΗΜΑΣ ΧΡΗΣΤΟΣ	
20 ΔΗΜΗΤΡΟΠΟΥΛΟΣ ΑΝΔΡΕΑ	
21 ΜΑΛΤΕΖΟΣ ΙΩΑΝΝΗΣ	
22 ΚΑΛΑΡΑΣ ΠΑΝΑΓΙΩΤΗΣ	
23 ΣΚΟΛΑΡΙΚΟΣ ΘΕΟΔΩΡΟΣ	
24 ΚΑΛΤΕΚΗ ΕΥΘΥΜΙΑ	
25 ΚΑΡΑΒΙΔΑΣ ΜΙΧΑΗΛ	
26 ΑΜΠΟΥ ΑΣΚΑΡ ΑΛΕΞΑΝΔΡΟΣ	
27 ΜΑΞΟΥΡΑΣ ΘΕΟΔΩΡΟΣ	
28 ΕΛΑΙΟΤΡΙΒΑΡΗΣ ΙΩΑΝΝΗΣ	
29 ΣΠΗΛΙΟΠΟΥΛΟΣ ΝΙΚΟΛΑΟΣ	
Ο Δ.Σ. κ. Μαζούρας Θεόδωρος προσήλθε, στην αρχή της συζήτησης του 1ου Εκτός της ημερ. Διαταξης θέματος. Οι Δ.Σ. Κ.Κ. Στίγκα Μαρία, Δημητόπουλος Ανδρέας, και Καλαράς Παναγιώτης προσήλθαν κατά την συζήτηση του 2ου Εκτός της ημερ. Διαταξης θέματος	

Ο κ. Πρόεδρος κήρυξε την έναρξη της **12ης (Τακτικής)** συνεδρίασης του Δημοτικού Συμβουλίου Αγίων Αναργύρων – Καματερού ..έτους 2026 και εισηγήθηκε τη συζήτηση του **1ου** θέματος **εκτός** της ημερήσιας διάταξης, που αφορά στον:

**Καθορισμό ή μη νέων χώρων για την τοποθέτηση ειδικά διαμορφωμένων πλαισίων για την προβολή υπαίθριας διαφήμισης, εντός των διοικητικών ορίων του Δήμου Αγίων Αναργύρων – Καματερού.**

Ο κ. Πρόεδρος ανέγνωσε :

**1) τη σχετική απόφαση** (με αρ. 270 / 9-6-2026) της Δημοτικής Επιτροπής του Δήμου, με την οποία η Δ.Ε. αποφάσισε τα εξής :

***Εισηγείται στο Δημοτικό Συμβούλιο :***

α) τον καθορισμό νέων χώρων για την τοποθέτηση ειδικά διαμορφωμένων πλαισίων για την προβολή υπαίθριας διαφήμισης,

β) την έγκριση καθεμίας από τις προτεινόμενες θέσεις για τον παραπάνω σκοπό, και

γ) την έγκριση των σχετικών τεχνικών προδιαγραφών τοποθέτησης ειδικά διαμορφωμένων πλαισίων για την προβολή υπαίθριας διαφήμισης όπως ακριβώς αναφέρονται στο σκεπτικό της παρούσας.

Επίσης ο κ. Πρόεδρος ανέγνωσε:

**2) τη σχετική εισήγηση** (με αρ. Πρωτ. 12908 / 8-6-2026 ) της Διεύθυνσης Τεχνικών Υπηρεσιών του Δήμου μας στην οποία αναγράφονται μεταξύ άλλων και τα εξής :

Κύριε Πρόεδρε,

Σας γνωρίζουμε ότι σύμφωνα με το Ν. 2946/2001 (ΦΕΚ Α' 224) όπως τελικά τροποποιήθηκε και ισχύει, οι Οργανισμοί Τοπικής Αυτοδιοίκησης (Ο.Τ.Α.) Α' βαθμού μπορούν να καθορίζουν κατάλληλους χώρους, εντός των διοικητικών τους ορίων, στους οποίους και μόνον επιτρέπεται να τοποθετούνται ειδικά διαμορφωμένα πλαίσια για την προβολή υπαίθριας διαφήμισης.

Σύμφωνα με το άρθρο 3, ο καθορισμός γίνεται με απόφαση του Δημοτικού Συμβουλίου και ισχύει για τα επόμενα τρία (3) έως πέντε (5) έτη, εφόσον η απόφαση λαμβάνεται με απλή πλειοψηφία, και έως δώδεκα (12) έτη, εφόσον η απόφαση λαμβάνεται με πλειοψηφία των τριών πέμπτων (3/5) του συνόλου των μελών του, ενώ υφιστάμενες σχετικές αποφάσεις εξακολουθούν να ισχύουν μέχρι τη λήξη ή ανάκλησή τους.

**Με την ίδια απόφαση του Δημοτικού Συμβουλίου, μπορεί να αποφασίζεται ο μη καθορισμός χώρων προβολής υπαίθριας διαφήμισης.**

Αν δεν καθοριστούν χώροι κατά τα οριζόμενα ανωτέρω, δεν επιτρέπεται η χρήση κοινόχρηστων, δημοτικών ή κοινοτικών χώρων για την προβολή υπαίθριων διαφημίσεων.

Η επιλογή και ο προσδιορισμός των θέσεων, επομένως, εναπόκειται, κατ' αρχήν στην αξιολογική κρίση των αρμοδίων συλλογικών οργάνων, τα οποία θα πρέπει να λάβουν υπ' όψη τις ανάγκες και ιδιαιτερότητες των χώρων του Δήμου, και την ακόλουθη νομοθεσία:

## **A. ΝΟΜΟΘΕΤΙΚΟ ΠΛΑΙΣΙΟ**

Ο καθορισμός των κοινόχρηστων χώρων, οι όροι, οι προϋποθέσεις, οι προδιαγραφές και οι διαδικασίες τοποθέτησης των εγκεκριμένων διαφημιστικών πλαισίων γίνεται κατ' εφαρμογή των παρακάτω νομοθετικών διατάξεων:

- Ν. 3852/2010 «Νέα Αρχιτεκτονική της Αυτοδιοίκησης και της Αποκεντρωμένης Διοίκησης - Πρόγραμμα Καλλικράτης» (Α' 87), όπως αυτός τροποποιήθηκε και ισχύει, και ειδικότερα τις διατάξεις των άρθρων 65,

«Αρμοδιότητες του Δημοτικού συμβουλίου», το άρθρο 74Α «Αρμοδιότητες Δημοτικής Επιτροπής» σε συνδυασμό με το άρθρο 72 «Αρμοδιότητες οικονομικής επιτροπής δήμων» και τα άρθρα 74 και 75, καθώς και το Άρθρο 225 περί υποχρεωτικού ελέγχου νομιμότητας των ρυθμίσεων κανονιστικού περιεχομένου

- Ν. 3463/2006 (ΦΕΚ 114/Α/08.06.2006) «Κύρωση του Κώδικα Δήμων & Κοινοτήτων» όπως τροποποιήθηκε και ισχύει, και ειδικότερα τις διατάξεις του άρθρου 75, του άρθρου 79 «Κανονιστικές αποφάσεις» παρ. 1, εδάφιο ε και του άρθρου 192
- Ν. 2946/2001 (ΦΕΚ 224/Α/08.10.2001) περί «Υπαίθριας Διαφήμισης» όπως τροποποιήθηκε με το άρθρο 15 παρ. 1. του Ν. 4674/2020 (ΦΕΚ 53/Α/11.03.2020), το άρθρο 54 παρ. 2 του Ν.4735/2020 (ΦΕΚ 197/Α/12.10.2020), τα άρθρα 58 & 62 παρ.2 του Ν.4954/2022 (ΦΕΚ136/Α/09.07.2022) και τα άρθρα 116-121 του Ν. 5209/2025 (ΦΕΚ 100 Α/13.06.2025) και ισχύει
- ΚΥΑ 46526/2020 (ΦΕΚ 3049/Β/23.07.2020) περί «των όρων και προϋποθέσεων για την προβολή υπαίθριας διαφήμισης».
- Υπουργική απόφαση υπό στοιχεία ΥΠΕΝ/ΔΜΕΑΑΠ/124964/1561/28-11-2022, με θέμα «Αντικατάσταση της υπ' αρ. 52907/2009 υπουργικής απόφασης "Ειδικές ρυθμίσεις για την εξυπηρέτηση ατόμων με αναπηρία σε κοινόχρηστους χώρους των οικισμών που προορίζονται για την κυκλοφορία πεζών" (Β' 2621)» (Β' 6213), όπως τροποποιήθηκε από την Αριθμ. ΠΕΝ/ΓΓΧΣΑΠ/61667/95/04-06-2025 Υ.Α. (Β' 2859) και ισχύει
- Ν. 5209/2025 (ΦΕΚ 100 Α/13.06.2025) «Κώδικας Οδικής Κυκλοφορίας και άλλες διατάξεις» και ειδικότερα τις διατάξεις των άρθρων 14 & 15

## **Β. Γενικές τεχνικές προδιαγραφές και βασικές αρχές κατασκευής και τοποθέτησης εγκεκριμένων διαφημιστικών πλαισίων ανάλογα με τη θέση τοποθέτησής τους**

Συμπληρωματικά του Ν.2946/2001, με την ΚΥΑ 46526/21.07.2020 «Ρύθμιση όρων και προϋποθέσεων για την προβολή υπαίθριας διαφήμισης» (ΦΕΚ 3049/Β/ 22.07.2020) ορίζονται συγκεκριμένες προδιαγραφές κατασκευής των διαφημιστικών πλαισίων για την προβολή υπαίθριας διαφήμισης και γενικοί όροι τοποθέτησής τους.

Επιπρόσθετα, η ΚΥΑ ορίζει ότι με αποφάσεις του οικείου Δημοτικού Συμβουλίου μπορεί να καθορίζονται ειδικότερες προδιαγραφές κατασκευής καθώς και ειδικότεροι όροι και προϋποθέσεις τοποθέτησης διαφημιστικών πλαισίων, σύμφωνα με τις τοπικές ιδιαιτερότητες του Δήμου, υπό τον όρο να μην αυξάνονται οι καθορισμένες από την ΚΥΑ μέγιστες διαστάσεις των πλαισίων, ούτε να τροποποιούνται οι όροι και οι προϋποθέσεις τοποθέτησης των πλαισίων με τρόπο δυσμενέστερο για το περιβάλλον.

Παράλληλα, σύμφωνα με τα άρθρα 14 & 15 του Ν. 5209/2025 (ΦΕΚ 100 Α/13.06.2025) «Κώδικας Οδικής Κυκλοφορίας και άλλες διατάξεις»), απαγορεύεται η τοποθέτηση διαφημίσεων σε θέση ή με τρόπο που μπορεί να έχει οποιεσδήποτε αρνητικές συνέπειες στους χρήστες της οδού ή να επηρεάσει με οποιονδήποτε τρόπο την κυκλοφορία. Ιδίως απαγορεύεται η τοποθέτηση ή εγκατάσταση τους σε τέτοιες θέσεις, ώστε να παρεμποδίζεται η θέα των πινακίδων κατακόρυφης σήμανσης ή φωτεινών σηματοδοτών ή να προκαλείται σύγχυση με πινακίδες σήμανσης ή με κυκλοφοριακή διαγράμμιση ή με άλλη συσκευή ρύθμισης της κυκλοφορίας ή να τις καταστήσει λιγότερο ορατές ή αποτελεσματικές ή να προκαλέσει θάμβωση στους χρήστες της οδού και γενικά να αποσπάσουν την προσοχή τους με τρόπο που μπορεί να έχει δυσμενή επίδραση στην οδική ασφάλεια γενικά.

Ειδικότερα :

**I. Απαγορεύεται η τοποθέτηση διαφημιστικών πλαισίων σε πεζοδρόμια**, στο οδόστρωμα των οδών, στις διαχωριστικές νησίδες, στις νησίδες ασφαλείας και στο οδόστρωμα των οδών παράδιας εξυπηρέτησης, στην ελεύθερη ζώνη όδευσης πεζών, στον οδηγό τυφλών και στα κεκλιμένα επίπεδα (ράμπες και σκάφες), ακόμη και όταν αυτά δεν έχουν διαμορφωθεί.

Απαγορεύεται η τοποθέτηση διαφημιστικών πλαισίων μπροστά από καταστήματα, εμπορικές επιχειρήσεις και κατοικίες, όταν επηρεάζεται ο φωτισμός τους, η θέα τους ή η πρόσβαση σε αυτά.

**II. Επιτρέπεται η τοποθέτηση εγκεκριμένων, ειδικά διαμορφωμένων διαφημιστικών πλαισίων στις πλατείες και στους πεζόδρομους, με τους ακόλουθους σωρευτικούς όρους και προϋποθέσεις:**

- Κάθε τμήμα του πλαισίου πρέπει να απέχει τουλάχιστον 2,00 μέτρα από το άκρο του ασφαλτοτάπητα κάθε μη πεζοδρομημένης οδού που εφάπτεται στον πεζόδρομο.

- Η κορνίζα της ωφέλιμης επιφάνειάς τους πρέπει να απέχει από τη ρυμοτομική γραμμή τουλάχιστον 2,50 μέτρα.
- Το πλαίσιο τοποθετείται σε θέση και κατά τρόπο που δεν παρεμποδίζει την κυκλοφορία των πεζών και των ατόμων με αναπηρία, την κυκλοφορία των οχημάτων που εισέρχονται ή εξέρχονται στον πεζόδρομο, καθώς και την πρόσβαση στα κτίρια που έχουν πρόσοψη σε αυτόν.
- Δεν παρεμποδίζεται η ορατότητα των πινακίδων σήμανσης και των φωτεινών σηματοδοτών.
- Οι προτεινόμενες θέσεις ορίζονται σε απόσταση τουλάχιστον 20 μ. από τον πλησιέστερο σηματοδότη.

### **III. Τύποι διαφημιστικών πλαισίων**

**Τα διαφημιστικά πλαίσια επιτρέπεται να είναι τύπου «ΠΙΖΑ», τύπου «ΠΥΡΓΟΣ» ή τύπου «ΡΑΚΕΤΑ».**

Συγκεκριμένα:

- Τα διαφημιστικά μέσα τύπου «ΠΙΖΑ» φέρουν έως δύο ισομεγέθεις επίπεδες επιφάνειες, τοποθετημένες σε κατακόρυφο στύλο. Οι ωφέλιμες επιφάνειες έχουν μέγιστη κατακόρυφη διάσταση 3,00 μ και μέγιστη οριζόντια 4,00μ. Η απόσταση από το έδαφος της κορνίζας της ωφέλιμης επιφάνειας πρέπει να είναι τουλάχιστον 2,5μ, ενώ το ανώτατο ύψος αυτής δεν μπορεί να υπερβαίνει τα 5,50μ από το γύρω φυσικό έδαφος.
- Τα διαφημιστικά πλαίσια τύπου «ΠΥΡΓΟΣ» είναι κυλινδρικά ή τριγωνικά, επιτρέπεται να φέρουν έως τρεις ωφέλιμες επιφάνειες με μέγιστη διατομή 1,50m<sup>2</sup> και μέγιστο ύψος 4,20m. Το ανώτατο ύψος δεν μπορεί να υπερβαίνει τα 5,00m. Το κάτω μέρος του διαφημιστικού πλαισίου τύπου «ΠΥΡΓΟΣ» πρέπει να απέχει από το έδαφος το πολύ 0,20m.
- Τα διαφημιστικά πλαίσια τύπου «ΡΑΚΕΤΑΣ» φέρουν έως δύο ισομεγέθεις επίπεδες ωφέλιμες επιφάνειες, τοποθετημένες αντικριστά σε κατακόρυφο στύλο. Οι ωφέλιμες επιφάνειες έχουν μέγιστη κατακόρυφη διάσταση έως 2,00m και μέγιστη οριζόντια έως 1,30m. Η απόσταση από το έδαφος της κορνίζας των ωφέλιμων επιφανειών πρέπει να είναι τουλάχιστον 0,70m. Το ανώτατο ύψος δεν μπορεί να υπερβαίνει τα 5,00m.

ΕΝΔΕΙΚΤΙΚΗ ΑΠΕΙΚΟΝΙΣΗ  
ΕΓΚΕΚΡΙΜΕΝΟΥ ΔΙΑΦΗΜΙΣΤΙΚΟΥ ΜΕΣΟΥ  
τύπου "ΠΙΖΑ"

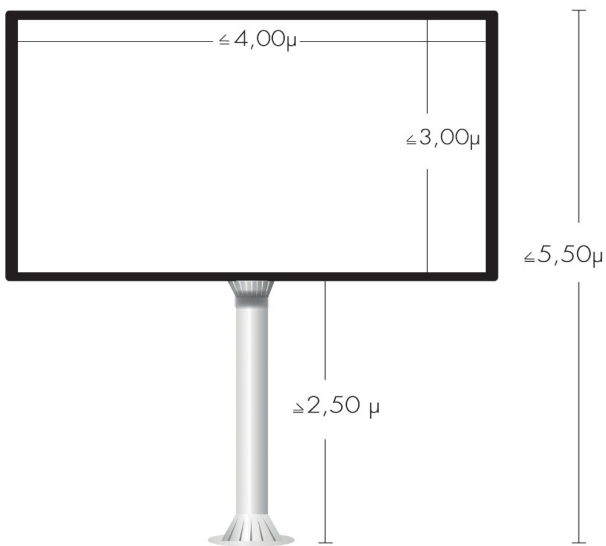

ΕΝΔΕΙΚΤΙΚΗ ΑΠΕΙΚΟΝΙΣΗ  
ΕΓΚΕΚΡΙΜΕΝΟΥ ΔΙΑΦΗΜΙΣΤΙΚΟΥ ΜΕΣΟΥ  
τύπου "ΠΥΡΓΟΣ"  
(τριγωνικής μορφής μέγιστης διατομής 1,50μ<sup>2</sup>)

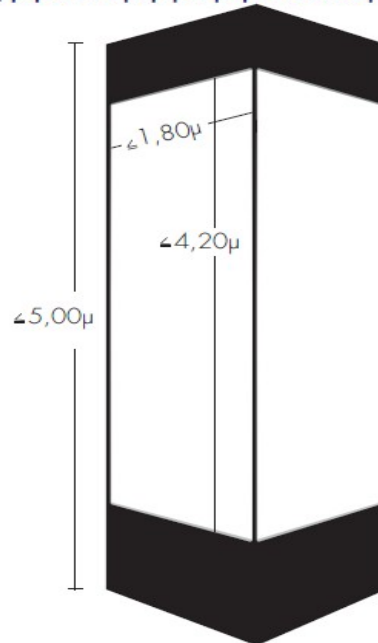

**Για τα ανωτέρω διαφημιστικά πλαίσια**

**ισχύουν τα παρακάτω :**

**B1.** Τα διαφημιστικά πλαίσια αποτελούνται από ωφέλιμη επιφάνεια και σκελετό (κορνίζα) που συγκρατεί την επιφάνεια αυτή. **Η ωφέλιμη επιφάνεια επιτρέπεται να έχει διαστάσεις πολλαπλάσιες του παραλληλόγραμμου 0,70 m x 1,05 m (μονάδα) και μέχρι 32 μονάδες συνολικά, ανάλογα με τη θέση που τοποθετείται το διαφημιστικό πλαίσιο.** Όταν τοποθετούνται οι μονάδες σε σειρές, ο αριθμός των μονάδων κάθε σειράς πρέπει να είναι ίσος. Ο σκελετός του διαφημιστικού πλαισίου (κορνίζα) πρέπει να έχει μέγιστο πλάτος μέχρι 0,20m.

**B2.** Τα διαφημιστικά μέσα θα πρέπει να έχουν ιδιαίτερη αρχιτεκτονική μορφή, να παρέχουν λειτουργικότητα και προσαρμογή στο περιβάλλον.

Τα διαφημιστικά πλαίσια επιτρέπεται να είναι κατασκευασμένα είτε από γαλβανισμένα χαλυβδοελάσματα, είτε από προφίλ αλουμινίου ή από άλλο ανθεκτικό υλικό, καθώς επίσης και από συνδυασμό των προαναφερομένων υλικών. Εσωτερικά πρέπει να φέρουν ενίσχυση έτσι ώστε να εξασφαλίζεται τόσο η απόλυτη σταθερότητα σε πλευρικές ανεμοπιέσεις όσο και το αμετάθετο της κατασκευής.

Η κατασκευή τους θα γίνεται με υλικά και μικροϋλικά υψηλών μηχανικών και χημικών ιδιοτήτων και προδιαγραφών που θα παρέχουν καλαίσθητη εμφάνιση, θα είναι αντιβανδαλιστικά και δεν θα αλλοιώνονται από την επίδραση των καιρικών και περιβαλλοντικών συνθηκών. Τα χρησιμοποιούμενα υλικά για την κατασκευή των μέσων, θα συνεργάζονται απόλυτα μεταξύ τους για τις περιπτώσεις μεταβολών της θερμοκρασία και μηχανικών καταπονήσεων. Η βαφή τους πρέπει να γίνεται με τέτοιο τρόπο ώστε να εξασφαλίζεται η διάρκεια και η σταθερότητά της.

Η κατασκευή κάθε διαφημιστικού μέσου προτείνεται να σχεδιαστεί έτσι ώστε να μη φέρει αιχμηρά σημεία ή επικίνδυνες εξοχές, να διευκολύνει τις εργασίες καθαρισμού και να μη φέρει σημεία που ευνοούν τη συγκέντρωση ακαθαρσιών.

Στα διαφημιστικά πλαίσια που βρίσκονται σε απόσταση μικρότερη των 30m από δασικές εκτάσεις ή εκτάσεις με πλούσια βλάστηση, δεν επιτρέπεται να χρησιμοποιηθούν υλικά με πυραντοχή μικρότερη των 240 λεπτών (RF-240)

**B3.** Τα διαφημιστικά πλαίσια που τοποθετούνται στις πλατείες επιτρέπεται να είναι **φωτεινά ή φωτιζόμενα και να προβάλλουν εναλλασσόμενα μηνύματα**, εκτός αν άλλως έχει προβλεφθεί για τη συγκεκριμένη θέση με την απόφαση καθορισμού χώρων για υπαίθρια διαφήμισης. Στα φωτιζόμενα ή φωτεινά διαφημιστικά πλαίσια, η προβολή των διαφημιστικών μηνυμάτων πραγματοποιείται είτε μέσω αφισών είτε μέσω συστημάτων προβολής σύγχρονης τεχνολογίας οπίσθιου φωτισμού (digital) ή με δίοδο εκπομπή φωτός (LED) ή μέσω βίντεο ή με συχνότητα εναλλαγής μηνυμάτων όχι μικρότερη των είκοσι (20) δευτερολέπτων ανά μήνυμα. Στα πλαίσια αυτά, η ένταση του φωτισμού δεν επιτρέπεται να υπερβαίνει κατά περισσότερο από 250 κηρία την ανώτατη ένταση φωτός που υπάρχει στο δημόσιο χώρο στον οποίο βρίσκονται, ώστε να μην προκαλούν θάμβωση στους χρήστες της οδού.

Τα φωτιζόμενα ή φωτεινά διαφημιστικά πλαίσια, στα οποία η προβολή των διαφημιστικών μηνυμάτων πραγματοποιείται μέσω οθονών οπίσθιου φωτισμού, πρέπει να έχουν υποχρεωτικά (Άρθρο 3 παρ. 9 Ν.2946/01 όπως ισχύει):

- α. Δυνατότητα επικοινωνίας έκτακτης ανάγκης μέσω πλήκτρου (112 ή Ελληνική Αστυνομία).
- β. Δυνατότητα προβολής μηνυμάτων πολιτικής προστασίας.
- γ. Δυνατότητα προβολής μηνυμάτων εξαφάνισης παιδιών και ηλικιωμένων.
- δ. Δυνατότητα διαμοιρασμού ασύρματου δικτύου (hot spot wi-fi).

Επίσης τα μέσα αυτά θα έχουν υποχρεωτικά:

- Εγκατεστημένο φωτιστικό σύστημα τέτοιο ώστε να εξασφαλίζεται η φωτεινότητα του περιβάλλοντος χώρου σε ακτίνα τουλάχιστον 1,5 μ περιμετρικά της κατασκευής
- Αυτόματο ρυθμιστή φωτεινότητας οθόνης με προσαρμογή του στον εξωτερικό φυσικό ή/και τεχνητό φωτισμό ώστε να μην προκαλεί θάμβωση και να μην υπερβαίνει κατά περισσότερο από 250 κηρία την ανώτατη ένταση φωτός που υπάρχει στο δημόσιο χώρο στον οποίο βρίσκονται.

Η ηλεκτρολογική εγκατάσταση θα πρέπει να φέρει όλα τα στοιχεία που απαιτούνται για την ασφαλή λειτουργία της (ασφάλειες, αντιηλεκτροπληξιακοί αυτόματοι διακόπτες, γειώσεις κ.λπ.).

Επιπρόσθετα, προτείνεται:

- Pixelpitch μικρότερο του 6 ώστε να εξασφαλίζεται η απρόσκοπτη και άνετη ανάγνωση των μηνυμάτων από κοντινή απόσταση.
- Δυνατότητα φωτεινότητας τουλάχιστον 6000 nits
- Προστασία από την υγρασία κατ' ελάχιστο IP65

Παράλληλα, σε κάθε διαφημιστικό μέσο θα προβλέπεται προαιρετικά η δυνατότητα τοποθέτησης κατάλληλης διάταξης για φόρτιση φορητών έξυπνων συσκευών (tablet, κινητά τηλέφωνα κ.λπ.).

**B3. Η θεμελίωση** των διαφημιστικών μέσων θα υπολογιστεί και θα σχεδιαστεί σύμφωνα με τον διαθέσιμο χώρο τοποθέτησης, λαμβάνοντας υπόψη: α) το μέγεθος του διαθέσιμου χώρου, β) την υφιστάμενη κατάσταση του χώρου (πλακόστρωτο πεζοδρόμιο κλπ), γ) το υπέδαφος και τα διερχόμενα υπόγεια δίκτυα, δ) τη μορφολογία του εδάφους και ε) τον περιβάλλοντα χώρο.

Η στήριξη των σταθερών διαφημιστικών πλαισίων στο έδαφος επιτυγχάνεται με εγκιβωτισμό των κατακόρυφων στοιχείων σε βάση από σκυρόδεμα κάτω από την επιφάνεια του εδάφους, ώστε να εξασφαλίζεται η σταθερή πάκτωσή τους. Η στήριξη των κινητών διαφημιστικών πλαισίων επιτρέπεται να γίνεται με την τοποθέτηση νεκρών φορτίων στη βάση τους, αντί για την πάκτωσή τους στο έδαφος. Σε κάθε περίπτωση απαγορεύεται η τοποθέτηση αντηρίδων.

### **Γ. Πρόταση χωροθέτησης /Αρχές και κριτήρια**

Η δημοτική εταιρεία με την επωνυμία: **“ΓΑΙΑ Αγ. Αναργύρων Δημοτική Ανώνυμη Εταιρεία”**, σύμφωνα με το καταστατικό της, έχει ως σκοπό την αξιοποίηση της Δημοτικής ακίνητης περιουσίας και την εκμετάλλευση κοινόχρηστων χώρων που κατά χρήση, της έχουν εισφερθεί. Με την υπ’ αρ. 4/23-01-2026 Απόφαση του Διοικητικού Συμβουλίου της, πρότεινε να καθοριστούν οι ακόλουθοι κοινόχρηστοι χώροι της Δημοτικής Κοινότητας Αγίων Αναργύρων ως νέοι χώροι για την τοποθέτηση ειδικά διαμορφωμένων πλαισίων τύπου «ΠΙΖΑ» ή τύπου «ΠΥΡΓΟΣ» για την προβολή υπαίθριας διαφήμισης:

1. Επί των οδών Λεωφόρου Δημοκρατίας και Τριπόλεως στους Αγίους Αναργύρους.
2. Επί των οδών Αγίων Αναργύρων και Τριπόλεως στους Αγίους Αναργύρους.
3. Επί των οδών Λεωφόρος Δημοκρατίας και Φωκίδος στους Αγίους Αναργύρους,

Η τελευταία πρόταση, σε συνεννόηση με την Τεχνική Υπηρεσία του δήμου αντικαταστάθηκε με νέα θέση επί της πλατείας Ευβοίας.

Οι νέες προτεινόμενες θέσεις παρουσιάζονται στα τρία συνημμένα τοπογραφικά διαγράμματα, σε κλίμακα 1:200.

<u>A/A</u>	<u>ΤΟΠΟΘΕΣΙΑ (ΔΙΕΥΘΥΝΣΗ)</u>	<u>ΟΝΟΜΑΣΙΑ Κ.Χ.</u>	<u>ΠΡΟΤΕΙΝΟΜΕΝΟΣ ΤΥΠΟΣ ΔΙΑΦ. ΠΛΑΙΣΙΟΥ</u>
1	ΛΕΩΦ. ΔΗΜΟΚΡΑΤΙΑΣ / ΤΡΙΠΟΛΕΩΣ	Κ.Χ. ΠΛΗΣΙΟΝ ΠΛΑΤΕΙΑΣ ΑΓΙΩΝ ΑΝΑΡΓΥΡΩΝ	ΠΙΖΑ /ΠΥΡΓΟΣ
2	ΑΓ. ΑΝΑΡΓΥΡΩΝ / ΤΡΙΠΟΛΕΩΣ	Κ.Χ. ΠΛΗΣΙΟΝ ΠΛΑΤΕΙΑΣ ΑΓΙΩΝ ΑΝΑΡΓΥΡΩΝ	ΠΙΖΑ /ΠΥΡΓΟΣ
3	ΛΕΩΦ. ΔΗΜΟΚΡΑΤΙΑΣ / ΕΥΒΟΙΑΣ	ΠΛΑΤΕΙΑ ΕΥΒΟΙΑΣ	ΠΙΖΑ /ΠΥΡΓΟΣ

Οι προτεινόμενες θέσεις επιλέχθηκαν με γνώμονα το σεβασμό στον κοινόχρηστο χώρο και την πρόκληση της μικρότερης δυνατής όχλησης στο περιβάλλον και στους οδηγούς, σε σημεία που δεν προκαλούν προβλήματα στην ομαλή μετακίνηση πεζών και ποδηλάτων, αλλά και με κριτήριο τη χωροθέτησή τους σε κεντρικά σημεία του Δήμου όπου τα προβαλλόμενα σε αυτές μηνύματα θα είναι ορατά καθημερινά από πλήθος διερχομένων.

Οι ανωτέρω θέσεις βρίσκονται όλες σε κοινόχρηστους χώρους του Δήμου, οι οποίοι, **είτε είναι εγκεκριμένοι σύμφωνα με ρυμοτομικό σχέδιο**, όπως η περίπτωση (3) της πλατείας Ευβοίας που χαρακτηρίζεται επίσημα ως πλατεία, **είτε είναι «ευρείς κοινόχρηστοι χώροι» που στερούνται ειδικότερου χαρακτηρισμού** στο υφιστάμενο ρυμοτομικό σχέδιο.

Ειδικότερα, σύμφωνα με τις διατάξεις του άρθρου 2 παρ. 39 του Ν. 4067/2012 (Νέος Οικοδομικός Κανονισμός), «κοινόχρηστοι χώροι είναι οι κοινής χρήσης ελεύθεροι χώροι, που καθορίζονται από το εγκεκριμένο ρυμοτομικό σχέδιο ή έχουν τεθεί σε κοινή χρήση με οποιονδήποτε νόμιμο τρόπο». Οι προτεινόμενες θέσεις (1) και (2) πλησίον της πλατείας Αγίων Αναργύρων βρίσκονται σε Κοινόχρηστο Χώρο κατά την έννοια του Άρθρου 2 του ΝΟΚ, και λόγω της γεωμετρικής τους διαμόρφωσης και της *de facto* λειτουργίας τους ως χώροι στάσης και περιπάτου, οι χώροι αυτοί έχουν διαμορφωθεί και λειτουργούν ως πλατείες, χωρίς να έχει πραγματοποιηθεί η πολεοδομική διαδικασία χαρακτηρισμού τους ως οριοθετημένες πλατείες εγκεκριμένου ρυμοτομικού σχεδίου.

Στο πλαίσιο αυτό, οι προτεινόμενες θέσεις (1) και (2) για την εγκατάσταση διαφημιστικών πλακιδίων τύπου ΠΙΖΑ εντοπίζονται σε χώρους που έχουν διαμορφωθεί και χρησιμοποιούνται ως πλατείες, με πλήρη λειτουργική και αστική ενσωμάτωση, με την κοινόχρηστη φύση τους να τεκμαίρεται από τη διαμόρφωση, τη χρήση και την ελεύθερη πρόσβαση του κοινού, ενώ η προτεινόμενη θέση (3) εντοπίζεται σε χώρο πλατείας οριοθετημένης και χαρακτηρισμένης σύμφωνα με ρυμοτομικό σχέδιο.

Κατά τα άλλα, στις προτεινόμενες θέσεις όπως αυτές αποτυπώνονται στα συνημμένα τοπογραφικά σχέδια, με μικρές αποκλίσεις ως προς την ακριβή τοποθέτησή τους, δύνανται να τοποθετηθούν διαφημιστικά πλαίσια με τρόπο τέτοιο που να πληροί τα λοιπά γενικά κριτήρια χωροθέτησης όπως αυτά περιγράφονται στην σχετική νομοθεσία, ήτοι την τήρηση των ελάχιστων αποστάσεων από φωτεινό σηματοδότη, κατακόρυφη και οριζόντια σήμανση, ρυμοτομική γραμμή, μη πεζοδρομημένο οδόστρωμα κ.λπ., με την επιφύλαξη των ειδικότερων κατασκευαστικών σχεδίων κάθε διαφημιστικού πλαισίου, όπως αυτά περιγράφονται αμέσως παρακάτω.

Συγκεκριμένα, για την τοποθέτηση διαφημιστικών πλακιδίων στις εγκεκριμένες από το Δημοτικό Συμβούλιο θέσεις, θα πρέπει, στο πλαίσιο υλοποίησης της σύμβασης, να κατατεθούν:

1. Κατασκευαστικά σχέδια με τις διαστάσεις και τα τεχνικά χαρακτηριστικά του διαφημιστικού πλαισίου που προτείνεται για κάθε θέση και βεβαίωση μηχανικού για τις προδιαγραφές των υπό εγκατάσταση διαφημιστικών πλαισίων
2. Υπογεγραμμένα τοπογραφικά σχέδια χωροθέτησης από αρμόδιο μηχανικό
3. **Υπεύθυνη δήλωση από πολιτικό μηχανικό, με την οποία θα πιστοποιείται η στατική επάρκεια κάθε διαφημιστικού πλαισίου.**
4. **Υπεύθυνη δήλωση υπογεγραμμένη από διπλωματούχο ηλεκτρολόγο ή μηχανολόγο μηχανικό, για την ηλεκτροδότηση των διαφημιστικών πλαισίων όπου προβλέπονται να είναι φωτεινά ή φωτιζόμενα, καθώς και περιγραφή για τον τρόπο σύνδεσης με το δίκτυο ηλεκτροφωτισμού.**
5. Για τα φωτεινά ή φωτιζόμενα πλαίσια, βεβαίωση από τον αντιπρόσωπό τους ότι η οθόνη ΔΕΝ προκαλεί θάμβωση.
6. Βεβαίωση ότι κατά τη λειτουργία των διαφημιστικών πλαισίων θα εξασφαλίζεται με κάθε τρόπο η οδική ασφάλεια, όπως αυτή περιγράφεται στα άρθρα 14 και 15 του νέου Κ.Ο.Κ. (Ν. 5209/2025)

Στο στάδιο αυτό θα οριστικοποιηθεί ο ακριβής προσανατολισμός των διαφημιστικών κατασκευών στις εγκεκριμένες θέσεις (ή σε μικρή απόσταση από αυτές εάν υπάρχει επαρκής αιτιολόγηση για τεχνικούς λόγους), μετά από επιτόπιο αυτοψία και σχετική έγκριση, και αφού ελεγχθεί εκ νέου η τήρηση των απαιτούμενων από την νομοθεσία αποστάσεων και προδιαγραφών σύμφωνα με τα υποβληθέντα ανά θέση κατασκευαστικά σχέδια.

Τέλος, σας γνωρίζουμε ότι καταργήθηκε, με το άρθρο 58 του Ν. 4954/2022, η υποχρέωση για σύμφωνη γνώμη του Συμβουλίου Αρχιτεκτονικής (ως διάδοχου συλλογικού οργάνου της πρωτοβάθμιας Επιτροπής Πολεοδομικού και Αρχιτεκτονικού Ελέγχου, Ε.Π.Α.Ε.).

Κατόπιν των παραπάνω, **παρακαλούμε** όπως εισηγηθείτε στο Δημοτικό Συμβούλιο:

- α) τον καθορισμό ή μη, νέων χώρων για την τοποθέτηση ειδικά διαμορφωμένων πλαισίων για την προβολή υπαίθριας διαφήμισης,
- β) την έγκριση ή μη, καθεμιάς από τις προτεινόμενες θέσεις για τον παραπάνω σκοπό, και
- γ) την έγκριση των σχετικών τεχνικών προδιαγραφών τοποθέτησης ειδικά διαμορφωμένων πλαισίων για την προβολή υπαίθριας διαφήμισης όπως ακριβώς αναφέρονται στο σκεπτικό της παρούσας.

**Συνημμένα :** Τοπογραφικά διαγράμματα των τριών (3) προτεινόμενων θέσεων και ενδεικτική φωτογραφική τεκμηρίωση

**Στη συνέχεια ο κ. Πρόεδρος, πρότεινε στο Σώμα να αποφασίσει σχετικά.**

Το Δημοτικό Συμβούλιο αφού άκουσε τον Πρόεδρό του και έλαβε υπόψη του την σχετική εισηγητική Απόφαση ( 270 / 9-6-2026 ) της Δημοτικής Επιτροπής, την εισήγηση (με αρ. Πρωτ. 12908 / 8-6-2026) της Διεύθυνσης Τεχνικών Υπηρεσιών του Δήμου, τις διατάξεις του Ν.3852/2010 «Νέα Αρχιτεκτονική της Αυτοδιοίκησης και της Αποκεντρωμένης Διοίκησης Πρόγραμμα Καλλικράτης» (Φ.Ε.Κ. 87/τ.Α´ / 07-06/2010), όπως τροποποιήθηκε και ισχύει καθώς και τις διατάξεις του Ν. 4555/2018 «Μεταρρύθμιση του θεσμικού πλαισίου της Τοπικής Αυτοδιοίκησης – Εμβάθυνση της Δημοκρατίας – Ενίσχυση της Συμμετοχής – Βελτίωση της οικονομικής και αναπτυξιακής λειτουργίας των Ο.Τ.Α., Πρόγραμμα ΚΛΕΙΣΘΕΝΗΣ Ι»,(Φ.Ε.Κ. 133/τ.Α /19-07-2018), όπως τροποποιήθηκε και ισχύει και τα συνημμένα δικαιολογητικά: Τοπογραφικά διαγράμματα των τριών (3) προτεινόμενων θέσεων και ενδεικτική φωτογραφική τεκμηρίωση

### **Αποφάσισε κατά πλειοψηφία**

**Εγκρίνει:**

- α) τον καθορισμό νέων χώρων για την τοποθέτηση ειδικά διαμορφωμένων πλαισίων για την προβολή υπαίθριας διαφήμισης,
- β) την καθεμία από τις προτεινόμενες θέσεις για τον παραπάνω σκοπό, και
- γ) τις σχετικές τεχνικές προδιαγραφές τοποθέτησης ειδικά διαμορφωμένων πλαισίων για την προβολή υπαίθριας διαφήμισης όπως ακριβώς αναφέρονται στο σκεπτικό της παρούσας.

**Μειοψηφούν οι Δ.Σ. των παρατάξεων:**

- α) **“Όλοι μια Πόλη”** κ.κ. Ταμπακίδη-Ματινοπούλου Μαρίνα, Παπαδήμας Χρήστος, και Μαλτέζος Ιωάννης,
- β) **οι Ανεξάρτητοι Δ.Σ.** κ.κ. Ελαιοτριβάρης Ιωάννης και Σπηλιόπουλος Νικόλαος

**Απείχαν της ψηφοφορίας οι Δ.Σ. των παρατάξεων :**

- α) **“Λαϊκή Συσπείρωση”** κ.κ. Σκολαρίκος Θεόδωρος, Καλτέκη Ευθυμία , Καραβίδας Μιχαήλ και Αμπού Ασκάρ Αλέξανδρος
- β) **“Νέα Αρχή”** ο κ. Μαξούρας Θεόδωρος

Στον κ. Δήμαρχο αναθέτει τις περαιτέρω ενέργειες.

ΑΚΡΙΒΕΣ ΑΠΟΣΠΑΣΜΑ

**Ο ΠΡΟΕΔΡΟΣ ΤΟΥ ΔΗΜΟΤΙΚΟΥ ΣΥΜΒΟΥΛΙΟΥ**

**ΤΑ ΜΕΛΗ ΤΟΥ Δ.Σ.**

**ΔΡΟΣΟΣ ΚΩΝΣΤΑΝΤΙΝΟΣ**